

3 DESCRIZIONE DELLA MACCHINA

3.1 Generalità

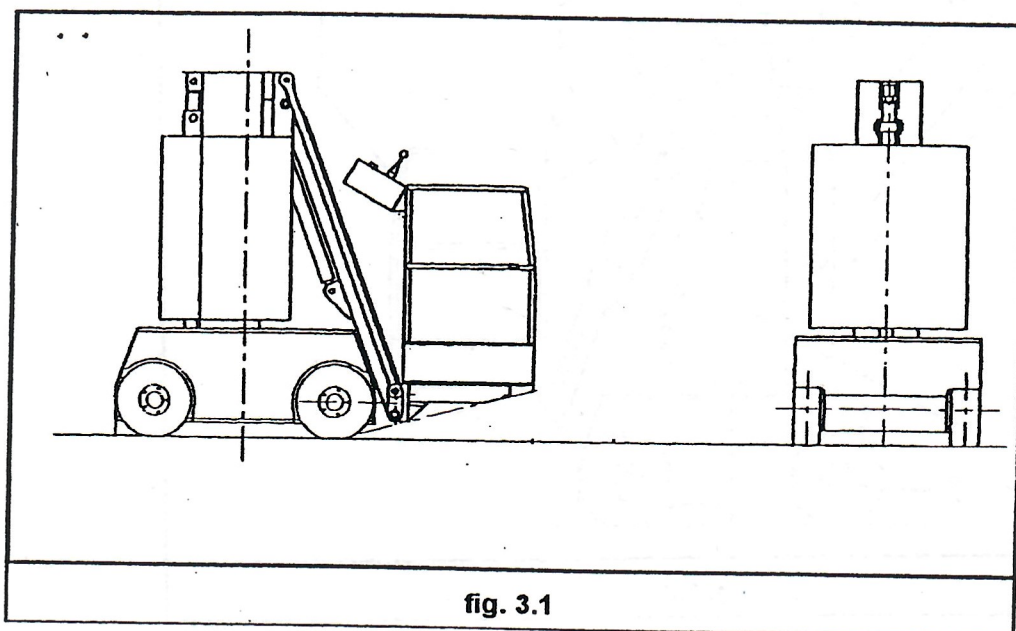

fig. 3.1

3.1.1 Ingombri

Lunghezza massima in ordine di marcia	2380	mm
Larghezza massima in ordine di marcia	1000	mm
Altezza massima in ordine di marcia	2000	mm

3.1.2 Masse e pesi

Peso in ordine di marcia	3000	kg
Massima reazione al suolo	1800	daN
Pressione specifica al suolo	11	daN/cm ²

3.1.3 Prestazioni

Portata massima (comprese n° 2 persone)	200	kg
Altezza massima di lavoro (piano cesto)	9.10	m
Altezza massima in traslazione (piano cesto)	7.00	m
Sbraccio massimo di lavoro (bordo cesto)	2.80	m

3.2 Elementi principali

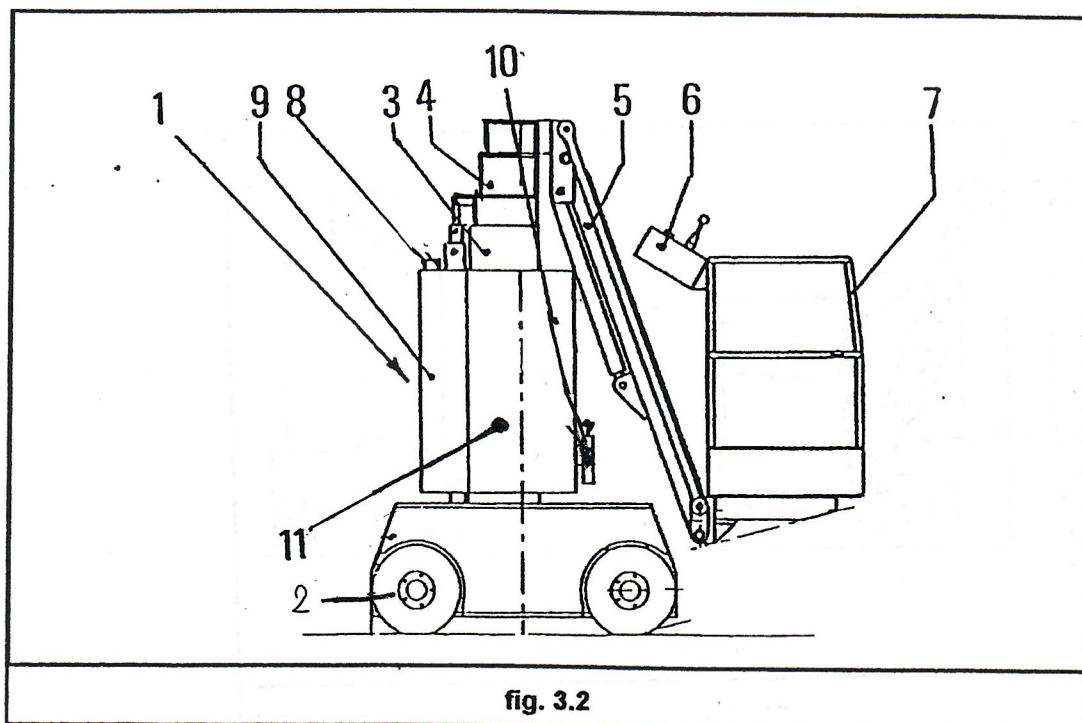
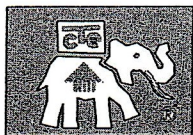

fig. 3.2

3.2.1 Legenda

1. *Quadro comandi a terra*
2. *Sterzo*
3. *Braccio base*
4. *Prolunghe*
5. *Antenna*
6. *Quadro comandi da cestello*
7. *Cestello*
8. *Lampeggiatore*
9. *Serbatoio olio idraulico*
10. *Preso per ricarica batterie*
11. *Pompa emergenza manuale (sovrastuttura)*

3.3 Area di lavoro



DUMBO

DIAGRAMMA DI LAVORO

